

Sensore di temperatura e vibrazioni Sure Cross® QM30VT1



Scheda tecnica

Monitora continuamente lo stato di salute della macchina, il tempo di funzionamento e rileva guasti imprevisti della macchina, quali guasti precoci dei cuscinetti, squilibrio, disallineamento ecc. con il sensore di vibrazioni e temperatura Sure Cross QM30VT1. Il sensore QM30VT1 è compatibile con numerose macchine e consente di identificare e prevedere i guasti nei componenti rotativi. Abbinato a un dispositivo radio wireless Sure Cross, il QM30VT1 diventa lo strumento di manutenzione predittiva definitivo per il monitoraggio delle vibrazioni e della temperatura wireless.



- Rilevamento delle vibrazioni a doppio asse con larghezza di banda fino a 4 kHz
- Dati in uscita utilizzabili quali il valore quadratico medio della velocità, dell'accelerazione ad alta frequenza, la velocità di picco ecc., preelaborati nel sensore in base alle forme d'onda delle vibrazioni
- Esegue misurazioni estremamente accurate di vibrazioni e temperatura
- Sensore di grado industriale con piccolo fattore di forma per adattarsi ad aree ristrette
- Dotato di custodia ermetica in alluminio
- Si collega al dispositivo radio wireless Sure Cross per una facile configurazione, una rapida installazione e una lunga durata della batteria, anche se installato nei luoghi più difficili da raggiungere
- Progettato per l'uso con dispositivi radio dotati interfaccia seriale a 1 conduttore

Per ulteriori informazioni, documentazione aggiornata ed l'elenco degli accessori, consultare il sito Web Banner Engineering, www.bannerengineering.com.



AVVERTENZA:

- **Non utilizzare questo dispositivo in applicazioni per la protezione del personale**
- L'uso di questo dispositivo per la protezione del personale potrebbe comportare gravi lesioni o morte.
- Questo dispositivo non è dotato dei circuiti di autodiagnostica ridondanti necessari per permetterne l'uso in applicazioni di sicurezza del personale. Guasti o cattivi funzionamenti del sensore possono provocare variazioni del segnale in uscita.

Modelli

Modello	Custodia	Connessioni e cavi	I/O
QM30VT1	Alluminio; IEC IP67	Cavo da 2,09 m (6,85 ft) con connettore a sgancio rapido (QD) 5 pin M12/tipo europeo maschio	Vibrazioni e temperatura con un'interfaccia seriale a 1 conduttore
QM30VT1-QP		Cavo da 150 mm (6 in) con connettore a sgancio rapido (QD) 5 pin M12/tipo europeo maschio	
QM30VT1-SS	Acciaio inossidabile; IP69K secondo DIN 40050-9	Cavo da 2,09 m (6,85 ft) con connettore a sgancio rapido (QD) 5 pin M12/tipo europeo maschio	

Il software di configurazione del sensore offre un modo semplice per gestire i parametri del sensore, recuperare i dati e mostrare visivamente i dati del sensore da una serie di sensori diversi. Il software di configurazione del sensore funziona con qualsiasi macchina Windows e utilizza un cavo adattatore per collegare il sensore al computer. Scaricare la versione più recente del software dal sito Web di Banner Engineering: www.bannerengineering.com e selezionare **Software** dall'elenco a discesa **Prodotti**.

Configurare questo sensore utilizzando il [software di configurazione del sensore](#) (manuale di istruzioni codice [170002](#)) e Cavo adattatore da USB a RS-232 a 1 conduttore, modello **BWA-USB1WIRE-001** (scheda tecnica codice [170020](#)).

Istruzioni d'installazione

Collegamento del sensore di vibrazioni/temperatura

Per installare il sensore su un dispositivo con un connettore a 5 pin tipo M12/europeo femmina:

1. Allineare la tacca del connettore femmina con la chiavetta del connettore maschio del sensore.
2. Fare scorrere delicatamente l'estremità del sensore nel connettore.
3. Ruotare il dado filettato per serrare il sensore.

Cablaggio

Questo sensore è progettato per il collegamento diretto a nodi compatibili. Il nodo alimenta il sensore e richiede periodicamente i dati utilizzando l'interfaccia seriale a 1 conduttore. Per le specifiche di cablaggio o eventuali limitazioni, fare riferimento ai disegni per dispositivi di Classe I Divisione 2 (codice [143086](#)).

Connettore 5 pin M12 tipo europeo (maschio)	Pin	Colore cavo	Connessione dei sensori
	1	Marrone	Alimentazione IN (+), da 3,6 a 5,5 Vcc
	2	Bianco	Selezione dispositivo seriale 1 conduttore (ingresso tipo sinking al dispositivo di rilevamento)
	3	Blu	Terra (-)
	4	Nero	Non usato/riservato
	5	Grigio	Comunicazioni seriali a 1 conduttore

Installazione del sensore QM30VT1

I sensori di vibrazioni riportano l'indicazione degli assi X e Z sulla faccia del sensore. L'asse Z passa per un piano che attraversa il sensore mentre l'asse X è parallelo al sensore.

- Installare l'asse X in linea con l'albero del motore o assialmente.
- Installare l'asse Z in modo da entrare o passare attraverso il motore o in senso radiale.

Per ottenere i migliori risultati, installare il sensore il più vicino possibile al relativo cuscinetto. Se ciò non è possibile, installare il sensore su una superficie che presenti un collegamento rigido con le caratteristiche di vibrazione del motore. L'utilizzo di un carter o di un'altra posizione di montaggio flessibile può comportare una ridotta precisione o una ridotta capacità di rilevare determinate caratteristiche delle vibrazioni.

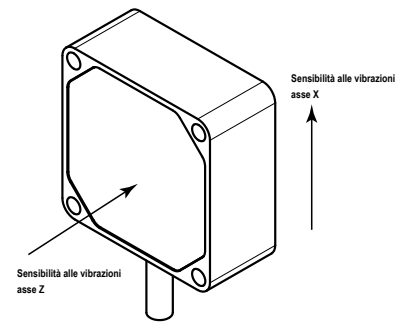

Dopo aver determinato la direzione e la posizione del sensore, montare il sensore per ottenere la migliore precisione possibile per il rilevamento delle vibrazioni.

Opzioni di montaggio	Modello QM	Descrizione
BWA-BK-014 Staffa piatta con montaggio a vite diretto su motore e sensore	QM30VT1, QM30VT1-QP	Quando disponibile, il montaggio diretto della staffa sul motore con un bullone M4 x 0,7 fornisce una superficie rigida che assicura i massimi valori di precisione del sensore e di risposta in frequenza. Questa opzione di montaggio assicura flessibilità in caso di necessità di spostare il sensore e la staffa in futuro.
BWA-BK-012 Staffa piatta con montaggio a vite diretto su motore e sensore	QM30VT1-SS	
BWA-BK-014 Staffa piatta fissata a mezzo adesivo epossidico al motore e sensore avvitato alla staffa	QM30VT1, QM30VT1-QP	Si raccomanda di utilizzare un adesivo in materiale epossidico progettato per il montaggio di accelerometri, ad esempio l'attivatore Loctite Depend 330 e 7388.
BWA-BK-012 Staffa piatta fissata a mezzo adesivo epossidico al motore e sensore avvitato alla staffa	QM30VT1-SS	Fissando la staffa al motore con adesivo epossidico si ottiene un'installazione permanente della staffa alla quale il sensore può essere fissato. Questa soluzione di montaggio più rigida garantisce i migliori risultati in termini di precisione del sensore e di risposta in frequenza, tuttavia non consente alcuna flessibilità in caso di modifiche future.
BWA-BK-013 Staffa piatta magnetica	QM30VT1, QM30VT1-QP, QM30VT1-SS	Assicura un supporto solido, robusto e regolabile per un motore, ma con motori dalla superficie curva potrebbe non rappresentare la migliore soluzione di collegamento se il motore è troppo piccolo per il magnete per garantire il contatto completo con il corpo del motore. I supporti del magnete sono soggetti a rotazioni accidentali o a cambiamenti di posizione del sensore se il sensore è sottoposto a urti o forze esterne. Ciò può portare ad una variazione delle informazioni rilevate del sensore, che potrebbero risultare diverse dai dati temporali di trending rilevati dalla posizione precedente. La staffa e il magnete non sono in acciaio inossidabile.
BWA-BK-019 Staffa magnetica per superficie curva	QM30VT1, QM30VT1-QP, QM30VT1-SS	Assicura un supporto solido, robusto e regolabile per un motore, qualora l'uso di una staffa magnetica piatta non assicuri un buon contatto con la superficie del motore. I supporti del magnete sono soggetti a rotazioni accidentali o a cambiamenti di posizione del sensore se il sensore è sottoposto a urti o forze esterne. Ciò può portare ad una variazione delle informazioni rilevate del sensore, che potrebbero risultare diverse dai dati temporali di trending rilevati dalla posizione precedente. La staffa e il magnete non sono in acciaio inossidabile.
Nastro adesivo termococonduttivo	QM30VT1, QM30VT1-QP, QM30VT1-SS	Spesso assicura un tipo di montaggio dalle caratteristiche più accettabili, tuttavia introduce una certa flessibilità aggiuntiva che ne riduce la precisione

Registri di memoria

Per impostazione predefinita, la frequenza di campionamento del sensore è ogni due minuti e mezzo. In caso di collegamento a un nodo, la frequenza di campionamento dipende dalla frequenza di campionamento del nodo. Se è necessario un valore diverso, utilizzare il software di configurazione del sensore per regolare la frequenza di campionamento del sensore. Viene mostrata la configurazione predefinita. I tipi di dati di uscita del registro del sensore sono configurabili dall'utente. Utilizzare il software di configurazione del sensore per modificare i tipi di uscita. Di seguito sono riportati tutti i tipi di uscita opzionali. I valori di temperatura al di fuori del campo di funzionamento del dispositivo sono forzati sui valori massimi o minimi.

Le sei uscite del sensore vengono lette nei registri di ingresso da 1 a 6 del nodo collegato, nell'ordine in cui compaiono nel software di configurazione dell'utente. Le uscite del sensore possono essere configurate automaticamente usando i DIP switch su alcuni nodi, come il Q45VTP, oppure configurate manualmente modificando gli indirizzi seriali del registro di ingresso dei nodi utilizzando il software di configurazione. Gli indirizzi seriali corrispondono a particolari uscite del sensore indicate nella tabella sottostante. Per visualizzare le configurazioni dei DIP switch e per ulteriori informazioni su come impostare manualmente i nodi, consultare la scheda tecnica del nodo.

Registro sensore	Tipo Uscita	Range I/O		Rappresentazione del registro di memoria	
		Min	Max	Min (Dec)	Max (Dec)
1	Asse Z - valore quadratico medio velocità (in/sec) ^{1, 5}	0	6.5535	0	65535
2	Asse Z - valore quadratico medio velocità (mm/sec) ^{2, 5}	0	65.535	0	65535
3	Temperatura (°F) ³	-1638.4	1638.3	-32768	32767
4	Temperatura (°C) ³	-1638.4	1638.3	-32768	32767
5	Asse X - valore quadratico medio velocità (in/sec) ^{1, 5}	0	6.5535	0	65535
6	Asse X - valore quadratico medio velocità (mm/sec) ^{2, 5}	0	65.535	0	65535

Indirizzo seriale	Indirizzo con alias registro Modbus	Tipi di uscita opzionali	Range I/O		Rappresentazione del registro di memoria	
			Min	Max	Min (dec)	Max (dec)
16	45201	Asse Z - valore quadratico medio velocità (in/sec) ^{1, 5}	0	6.5535	0	65535
22	45202	Asse Z - valore quadratico medio velocità (mm/sec) ^{2, 5}	0	65.535	0	65535
193	45203	Temperatura (°F) ³	-1638.4	1638.3	-32768	32767
192	45204	Temperatura (°C) ³	-1638.4	1638.3	-32768	32767
64	45205	Asse X - valore quadratico medio velocità (in/sec) ^{1, 5}	0	6.5535	0	65535
70	45206	Asse X - valore quadratico medio velocità (mm/sec) ^{2, 5}	0	65.535	0	65535
20	45207	Accelerazione di picco asse Z (G) ^{2, 6}	0	65.535	0	65535
68	45208	Accelerazione di picco asse X (G) ^{2, 6}	0	65.535	0	65535
18	45209	Frequenza componente velocità di picco asse Z (Hz) ^{4, 5}	0	6553.5	0	65535
66	45210	Frequenza componente velocità di picco asse X (Hz) ^{4, 5}	0	6553.5	0	65535
19	45211	Valore quadratico medio accelerazione asse Z (G) ^{2, 5}	0	65.535	0	65535
67	45212	Valore quadratico medio accelerazione asse X (G) ^{2, 5}	0	65.535	0	65535
24	45213	Curtosi asse Z ^{2, 6}	0	65.535	0	65535
72	45214	Curtosi asse X ^{2, 6}	0	65.535	0	65535
21	45215	Fattore di cresta asse Z ^{2, 6}	0	65.535	0	65535
69	45216	Fattore di cresta asse X ^{2, 6}	0	65.535	0	65535
17	45217	Velocità di picco asse Z (in/sec) ^{1, 5}	0	6.5535	0	65535
23	45218	Velocità di picco asse Z (mm/sec) ^{2, 5}	0	65.535	0	65535
65	45219	Velocità di picco asse X (in/sec) ^{1, 5}	0	6.5535	0	65535
71	45220	Velocità di picco asse X (mm/sec) ^{2, 5}	0	65.535	0	65535
25	45221	Valore quadratico medio accelerazione alta frequenza asse Z (G) ^{2, 6}	0	65.535	0	65535
73	45222	Valore quadratico medio accelerazione alta frequenza asse X (G) ^{2, 6}	0	65.535	0	65535
27		Valore quadratico medio accelerazione asse Z larghezza di banda totale (G) ^{2, 7}	0	65.535	0	65535
75		Valore quadratico medio accelerazione asse X larghezza di banda totale (G) ^{2, 7}	0	65.535	0	65535
28		Accelerazione di picco asse Z larghezza di banda totale (G) ^{2, 7}	0	65.535	0	65535
76		Accelerazione di picco asse X larghezza di banda totale (G) ^{2, 7}	0	65.535	0	65535

¹ Valore = Valore registro ÷ 10000

² Valore = Valore registro ÷ 1000

³ Valore = Valore registro ÷ 20 (dividere per 100 anziché 20 quando si utilizza il dispositivo radio Modbus M-H10 e si legge l'indirizzo alias del registro Modbus)

⁴ Valore = Valore registro ÷ 10

⁵ Larghezza di banda di misurazione = 10 Hz - 1 kHz

⁶ Larghezza di banda di misurazione = 1 kHz - 4 kHz

⁷ Larghezza di banda di misurazione = 10 Hz - 4 kHz

Specifiche

Tensione di alimentazione

da 3,6 Vcc a 5,5 Vcc

Corrente

Comunicazioni attive: 3 mA

Comunicazione

Interfaccia: seriale a 1 conduttore
Baud rate: 9,6 k, 19,2 k (predefinito) oppure 38,4 k
Formato dati: 8 bit di dati, nessuna parità (predefinito), 1 bit di stop (disponibile con parità pari o dispari)

Opzioni di montaggio

Il sensore può essere installato utilizzando diversi metodi, tra cui vite esagonale M4 x 0,7, adesivo epossidico, nastro termico o montaggio magnetico.

Urti

MIL-STD-202G, Metodo 213B, Condizione I (100 G 6x lungo gli assi X, Y e Z, 18 urti), con dispositivo in funzione

Certificazioni



Sensore vibrazioni

Campo di misura: valore quadratico medio da 0 a 46 mm/sec o da 0 a 1,8 in/sec
Campo di frequenza: da 10 Hz a 4 kHz
Precisione: ±10% a 25 °C
Frequenza di campionamento: 20 kHz (predefinita)
Lunghezza del record: 8192 punti (predefinita)
Durata campionamento: 0,4 s (predefinita)

Sensore di temperatura

Campo di misura: da -40 °C a +105 °C
Risoluzione: 1 °C
Precisione: ± 3 °C

L'uso del sensore a tensioni più elevate può indurre riscaldamento interno, con conseguente riduzione della precisione.

Grado di protezione

Custodia in alluminio IEC IP67
Custodia in acciaio inossidabile IP69K secondo DIN 40050-9

Temperatura d'esercizio

da -40 °C a +105 °C ¹

Lunghezza massima del cavo

Dispositivo radio H10: da qualsiasi sensore singolo al dispositivo radio: 40 metri
Tutti gli altri dispositivi radio: 10 metri

Durata della batteria per un nodo P6 collegato ad un sensore di vibrazioni e temperatura (VT1)

Le seguenti stime sulla durata della batteria utilizzano la configurazione predefinita del nodo Performance P6, ovvero campionamento e frequenza di risposta ogni 5 minuti.

900 MHz 1 Watt: 2,5 anni

¹ L'uso dei dispositivi alle massime condizioni operative per periodi prolungati ne può ridurre la durata.

900 MHz 250 mW: 3,4 anni
 2,4 GHz: 4,3 anni

Durata della batteria per un nodo Q45VA o Q45VT/Q45U con sensore seriale a 1 conduttore

Di seguito è riportata la curva di durata della batteria per i seguenti modelli:

- Nodo di interfaccia seriale a 1 conduttore Q45VT o Q45U collegato a un sensore seriale a 1 conduttore (come un sensore di vibrazioni/temperatura VT1)
- Nodo Q45VTP

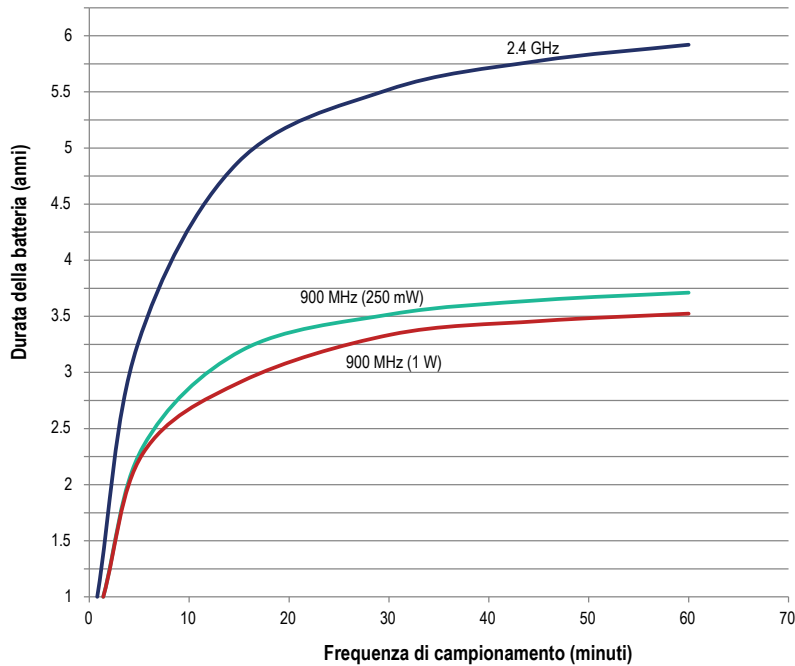

Intensità delle vibrazioni secondo ISO 10816

Lo standard ISO 10816 fornisce una guida per la valutazione dell'intensità e della velocità delle vibrazioni di motori, pompe, ventilatori, compressori, riduttori, soffianti, essiccatori, presse e altri macchinari operanti nella gamma di frequenza da 10 a 1000 Hz.

Figura 1. Intensità delle vibrazioni secondo ISO 10816

Macchina		Classe I	Classe II	Classe III	Classe IV
		Macchina piccola	Macchina media	Basamento grande rigido	Basamento grande non rigido
Velocità vibrazioni Vrms	in/s				
	mm/s				
	0.01	0.28			
	0.02	0.45			
	0.03	0.71		corretto	
	0.04	1.12			
	0.07	1.80			
	0.11	2.80		soddisfacente	
	0.18	4.50			
	0.28	7.10		insoddisfacente	
	0.44	11.2			
0.70	18.0				
1.10	28.0		inaccettabile		
1.77	45.9				

Dimensioni

Se non diversamente specificato, tutte le misure indicate sono in millimetri (pollici).

Figura 2. Modello in alluminio



Figura 3. Modelli in acciaio inox



Sensore di vibrazioni e temperatura - Accessori

La staffa BWA-BK-014 è inclusa nei modelli con sensore in alluminio. La staffa BWA-BK-012 è inclusa nei modelli in acciaio inossidabile. Tutte le altre staffe sono disponibili su ordinazione, ma non sono incluse nella dotazione del sensore.

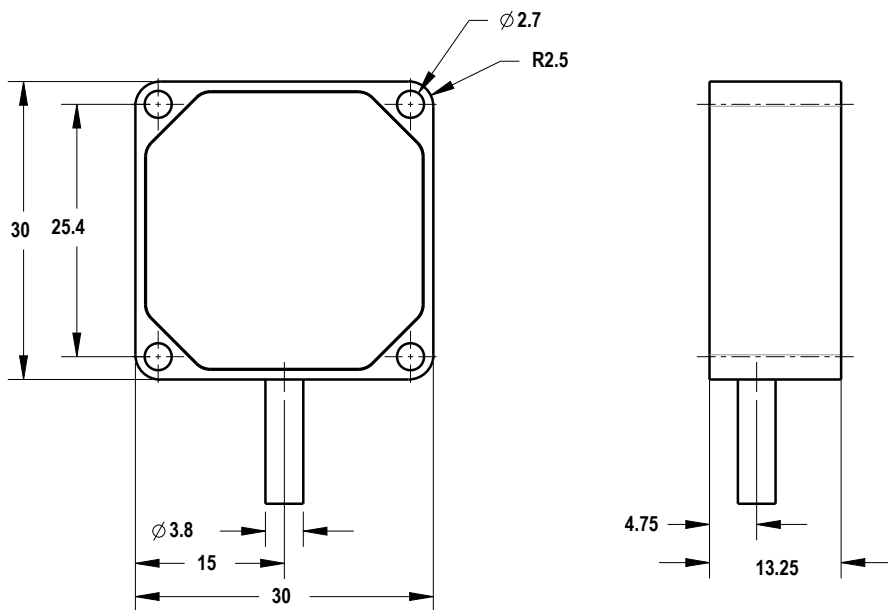
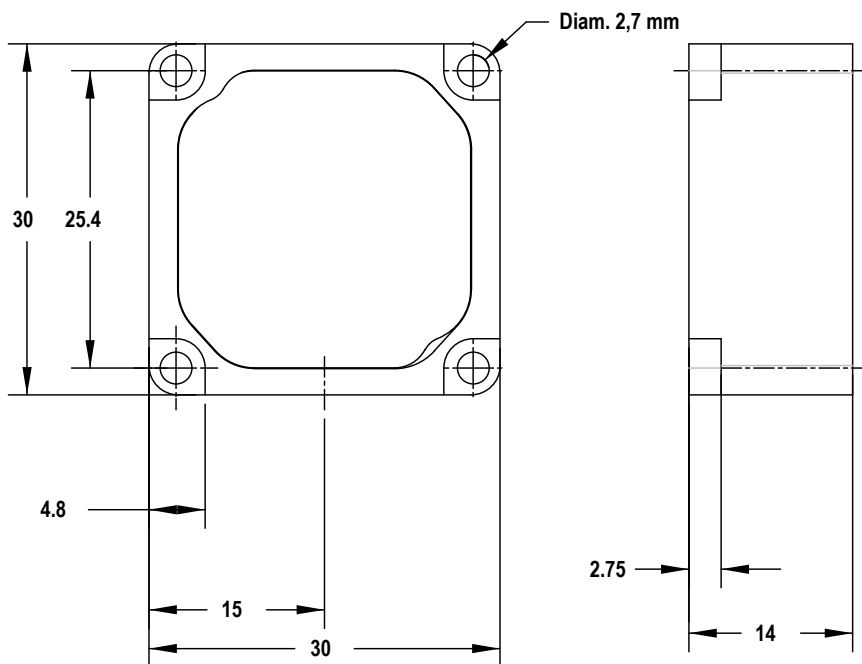
Staffe

BWA-BK-014

- Adatta all'uso per la misurazione di vibrazioni ad alta frequenza o quando si installa il sensore su superfici curve
- Include la staffa in alluminio **SMBQM30**, quattro viti di fissaggio, un supporto a vite M4 x 0,7 e un pezzo di nastro adesivo termococonduttivo 3M™
- 30 mm x 30 mm
- **Per le istruzioni di installazione, vedere la guida rapida al montaggio delle staffe (codice 213323)**

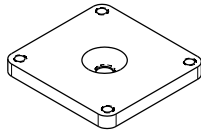

BWA-BK-013

- Include la staffa di montaggio magnetica **SMBQM30** e quattro viti di montaggio (due set di viti di fissaggio per entrambi i modelli in alluminio e in acciaio inossidabile)
- 30 mm x 30 mm
- **Per le istruzioni di installazione, vedere la guida rapida al montaggio delle staffe (codice 213323)**

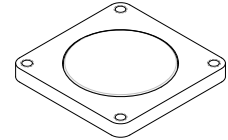

BWA-BK-012

- Adatta all'uso per la misurazione di vibrazioni ad alta frequenza o quando si installa il sensore su superfici curve
- Include la staffa in acciaio inossidabile **SMBQM30**, quattro viti di fissaggio, un supporto a vite M4 x 0,7 e un pezzo di nastro adesivo termococonduttivo 3M™
- 30 mm x 30 mm
- **Per le istruzioni di installazione, vedere la guida rapida al montaggio delle staffe (codice 213323)**

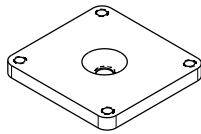

BWA-BK-019

- Supporto magnetico per superfici curve
- 30 mm x 30 mm, spessore 14,4 mm
- Include quattro viti a testa cilindrica con esagono incassato M2,5 x 16 mm
- **Per le istruzioni di installazione, vedere la guida rapida al montaggio delle staffe (codice 213323)**

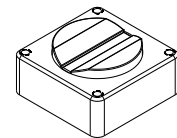

Set cavi

Set cavi 5 pin con filettatura M12/tipo europeo - con connettore a entrambe le estremità

Modello	Lunghezza	Stile	Dimensioni	Layout dei pin (maschio)	Configurazione pin (femmina)
DEE2R-51D	0,3 m	Femmina diritto/ Maschio diritto			
DEE2R-53D	0.91 m (3 ft)				
DEE2R-58D	2.44 m (8 ft)				
DEE2R-515D	4.57 m (15 ft)				
DEE2R-525D	7.62 m (25 ft)				
DEE2R-550D	15,2 m (50 ft)				
DEE2R-575D	22.9 m (75 ft)				
DEE2R-5100D	30.5 m (100 ft)			<p>1 = Marrone 2 = Bianco 3 = Blu</p>	<p>4 = Nero 5 = Verde/giallo</p>

Set cavo 5 pin con filettatura M12/tipo europeo, resistente a lavaggi, in acciaio inox, connettore a entrambe le estremità

Modello	Lunghezza	Stile	Dimensioni	Layout dei pin (maschio)	Configurazione pin (femmina)
MQDEC-WDSS-505SS	1,52 m	Maschio diritto/ femmina diritto			
MQDEC-WDSS-510SS	3,05 m				
MQDEC-WDSS-515SS	4,57 m (15 ft)				
				<p>1 = Marrone 2 = Bianco 3 = Blu</p>	<p>4 = Nero 5 = Grigio</p>

Adattatore di interfaccia seriale da USB a 1 conduttore: utilizzare con strumento software per la configurazione del sensore, per comunicare direttamente con i sensori interfaccia seriale a 1 conduttore; scheda tecnica: [170020](#)

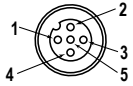
Set cavo da connettore seriale 1 conduttore 5 pin filettato M12/tipo europeo ad adattatore USB				
Modello	Lunghezza	Tipo	Dimensioni	Configurazione pin (femmina)
BWA-USB1WIRE-001	1 m (39 in)	Dritto		 1 = Marrone 2 = Bianco 3 = Blu 4 = Nero 5 = Grigio

Utilizzare il "T" splitter con il dispositivo radio dati MultiHop l'M-H10 per collegare più di un sensore QM30VT1.

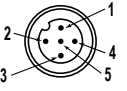
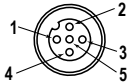
Raccordo a "T" splitter 5 pin filettato M12/tipo europeo				
Modello	Descrizione		Layout dei pin (maschio)	Configurazione pin (femmina)
CSB-M1250M1250-T	Tronco femmina, 1 diramazione femmina, 1 diramazione maschio		 1 = Marrone 2 = Bianco 3 = Blu	 4 = Nero 5 = Verde/giallo

Utilizzare il cavo splitter con il dispositivo radio dati MultiHop M-H10 per collegare più di un sensore QM30VT1.

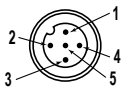
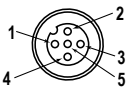
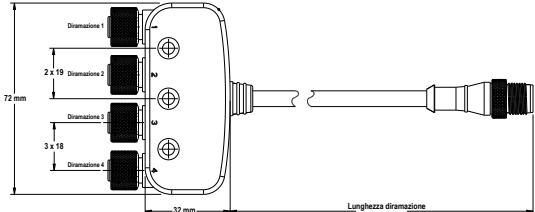
Set cavo 5 pin splitter con filettatura M12/tipo europeo, giunzione piatta, connettore a entrambe le estremità				
Modello	Canalina (maschio)	Diramazioni (femmina)	Layout dei pin (maschio)	Configurazione pin (femmina)
CSB4-M1251M1250	0,3 m	Quattro (senza cavo)	 1 = Marrone 2 = Bianco 3 = Blu	 4 = Nero 5 = Grigio
				

Nodi compatibili

Tutti i modelli sono disponibili sia per 900 MHz che per 2,4 GHz; sostituire l'asterisco (*) indicato nel codice del modello con la cifra "9" (900 MHz) o "2" (2,4 GHz).

- Alimentazione a batteria DX80N*X1S-P6 o DX80N*X1W-P6L (scheda tecnica [157189](#))
- Nodo di monitoraggio delle condizioni DX80N*X1W-CM1L (scheda tecnica [209565](#))
- Wireless Q45 DX80N*Q45VTP (scheda tecnica [208637](#))
- Alimentazione da 10 a 30 Vcc DX80N*X6S-P6 (scheda tecnica [157189](#))
- MultiHop DX80DR*M-H6 (scheda tecnica [152725](#))
- MultiHop DX80DR*M-H10 (scheda tecnica [214151](#))

Banner Engineering Corp. - Dichiarazione di garanzia

Per un anno dalla data di spedizione, Banner Engineering Corp. garantisce che i propri prodotti sono privi di qualsiasi difetto, sia nei materiali che nella lavorazione. Banner Engineering Corp. riparerà o sostituirà gratuitamente tutti i propri prodotti di propria produzione riscontrati difettosi al momento del reso al costruttore, durante il periodo di garanzia. La presente garanzia non copre i danni o le responsabilità per l'uso improprio, abuso o applicazione o installazione non corretta del prodotto Banner.

QUESTA GARANZIA LIMITATA È ESCLUSIVA E SOSTITUISCE QUALSIASI ALTRA GARANZIA ESPLICITA O IMPLICITA (IVI COMPRESSE, A TITOLO ESEMPLIFICATIVO MA NON LIMITATIVO, LE GARANZIE DI COMMERCIALITÀ O IDONEITÀ PER UNO SCOPO PARTICOLARE), SIANO ESSE RICONDUCEBILI AL PERIODO DI ESECUZIONE DEL CONTRATTO, DELLA TRATTATIVA O A USI COMMERCIALI.

La presente garanzia è esclusiva e limitata alla riparazione o, a discrezione di Banner Engineering Corp., alla sostituzione del prodotto. **IN NESSUN CASO BANNER ENGINEERING CORP. POTRÀ ESSERE RITENUTA RESPONSABILE VERSO L'ACQUIRENTE O QUALSIASI ALTRA PERSONA O ENTE PER EVENTUALI COSTI AGGIUNTIVI, SPESE, PERDITE, LUCRO CESSANTE, DANNI ACCIDENTALI, CONSEGUENZIALI O SPECIALI IN CONSEGUENZA DI QUALSIASI DIFETTO DEL PRODOTTO O DALL'USO O DALL'INCAPACITÀ DI UTILIZZARE IL PRODOTTO, DERIVANTI DA CONTRATTO, GARANZIA, REQUISITO DI LEGGE, ILLECITO, RESPONSABILITÀ OGGETTIVA, COLPA O ALTRO.**

Banner Engineering Corp. si riserva il diritto di cambiare, modificare o migliorare il design del prodotto, senza assumere alcun obbligo o responsabilità in relazione a ciascuno dei prodotti precedentemente prodotti dalla stessa. L'uso improprio, l'applicazione non corretta o l'installazione di questo prodotto, oppure l'utilizzo del prodotto per applicazioni di protezione del personale qualora questo sia identificato come non adatto a tale scopo, determineranno l'annullamento della garanzia. Eventuali modifiche al prodotto senza il previo esplicito consenso di Banner Engineering Corp. determineranno l'annullamento delle garanzie sul prodotto. Tutte le specifiche riportate nel presente documento sono soggette a modifiche. Banner si riserva il diritto di modificare le specifiche dei prodotti o di aggiornare la documentazione in qualsiasi momento. Le specifiche e le informazioni sul prodotto in inglese annullano e sostituiscono quelle fornite in qualsiasi altra lingua. Per la versione più recente di qualsiasi documento, visitare il sito Web: www.bannerengineering.com.

Per informazioni sui brevetti, consultare la pagina www.bannerengineering.com/patents.

FCC Parte 15 e CAN ICES-3 (B)/NMB-3(B)

Questo dispositivo è conforme alla Parte 15 delle norme FCC e CAN ICES-3 (B)/NMB-3(B). Il funzionamento dipende dalle due condizioni seguenti:

1. Questo dispositivo non può causare interferenze dannose e
2. Questo dispositivo deve accettare qualsiasi interferenza ricevuta, ivi comprese interferenze che potrebbero causare un funzionamento non desiderato.

Questo dispositivo è stato testato e riscontrato conforme ai limiti previsti per i dispositivi digitali di classe B in conformità alla Parte 15 delle norme FCC e CAN ICES-3 (B)/NMB-3(B). Tali limiti sono progettati per fornire una protezione ragionevole contro interferenze dannose in impianti residenziali. Questo dispositivo genera, utilizza e può irradiare energia in radiofrequenza e, se non installato in conformità alle istruzioni, può provocare interferenze dannose per altre comunicazioni radio. Tuttavia non vi è garanzia che le interferenze non si verifichino in impianti particolari. Se questo dispositivo causa interferenze dannose alla ricezione radio o televisiva, determinabili accendendo o spegnendo l'attrezzatura, l'utente è incoraggiato a tentare di correggere l'interferenza tramite uno o più delle seguenti misure:

- Modificare l'orientamento o la posizione dell'antenna ricevente.
- Aumentare la distanza tra l'apparecchiatura e il ricevitore.
- Collegare l'apparecchiatura a una presa su un circuito diverso da quello a cui è collegato il ricevitore.
- Consultare il produttore.

